

## Technische Daten

Typ	Type	Type		7DA20-7ST	7DA30-7ST
Nennleistung (S1-Betr.)	Power rated (S1)	Puissance nominale (S1)	W	200	300
Nennspannung	Rated voltage	Tension nominale	V	75	75
Nenn Drehmoment	Rated torque	Couple nominale	Nm	0.65	1.20
Spitzendrehmoment	Peak torque	Couple cretre	Nm	1.95	3.60
Nenn Drehzahl	Rated speed	Vitesse nominale	min <sup>-1</sup>	3000	2500
Max. Drehzahl	Max. speed	Vitesse maxi	min <sup>-1</sup>	6000	3000
Nennstrom	Rated current	Courant nominale	A	3.6	5.1
Spitzenstrom	Peak current	Courant maxi	A	10.8	15.3
Spannungskonstante	Voltage constant	Constante de tension	V/1000min <sup>-1</sup>	21.8	27.52
Drehmomentkonstante	Torque constant	Constante de couple	Nm/A	0.212	0.268
Elektr. Zeitkonstante	Electr. time constant	Const. de temps electr.	ms	1.07	1.27
Mech. Zeitkonstante	Mech. time constant	Const. de temps mec.	ms	8.16	4.7
Therm. Zeitkonstante	Therm. time constant	Const. de temps therm.	min	22	25
Ankerträgheitsmoment	Moment of inertia of the armature	Inertie rotor	Kg/m <sup>2</sup> x10 <sup>-5</sup>	15.69	25.01
Ankerinduktivität	Armature inductance	Inducatance rotor	mH	2.57	1.72
Ankerwiderstand	Armature resistance	Resistance rotor	Ohm	2.4	1.35
Gewicht ohne Bremse	Weight without brake	Poidds sans frein	Kg	2.28	3.08
Gewicht mit Bremse	Weight with brake	Poidds avec frein	Kg	—	3.76

## Maßbild

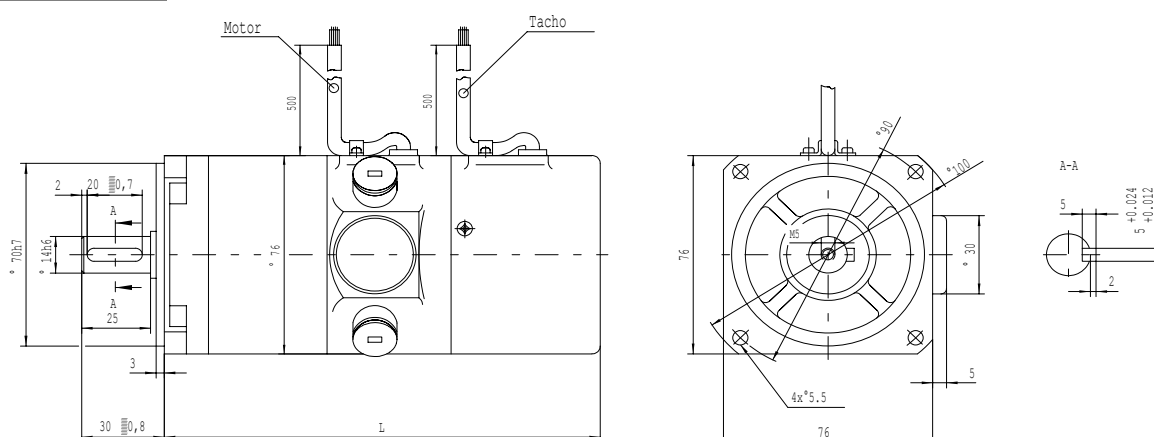

	L ohne Bremse	L mit Bremse
7DA20	137.5	—
7DA30	160.5	189.5

## Drehzahl-Drehmoment Kennlinien

### 7DA20

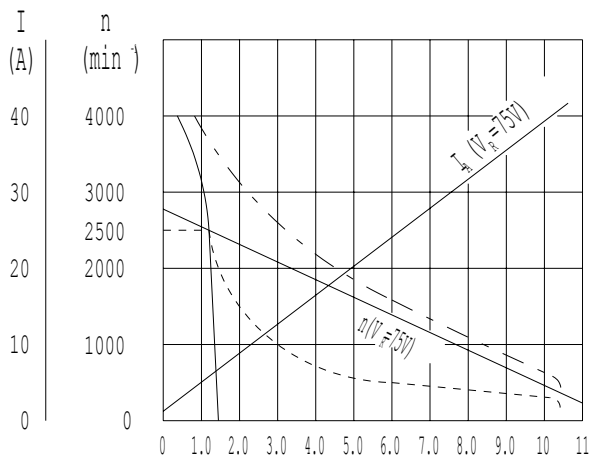

### 7DA30

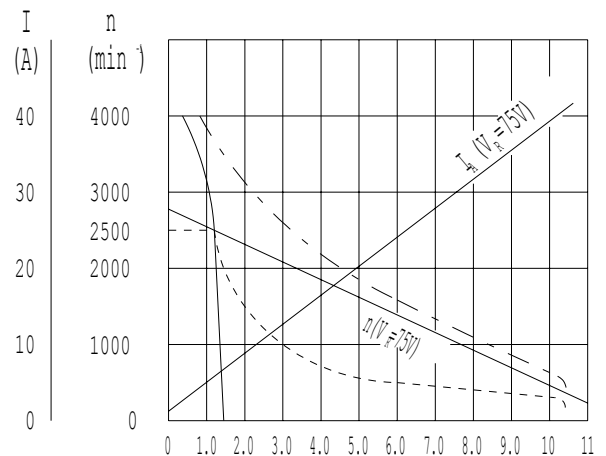

Volllinie = Dauerbetrieb

Bei einer Umgebungstemperatur von 25°C wird bei dauernder Belastung die max. Ankertemperatur erreicht.

Strichlinie = Wiederholbarer Arbeitsbereich ( S-3 )

Dieser Bereich kann unter verschiedenen Belastungseigenschaften ausgenutzt werden. Er ist durch Temperatureinfluss, Kommutierung und Entmagnetisierung begrenzt.

Strich-Zweipunkt Linie = Kurzzeitbetrieb

Der Motor darf kurzzeitig und wiederkehrend belastet werden. Bei Überschreitung dieses Bereiches wird der Motor irreversibel beschädigt.

### Bemerkung

Toleranzen nach VDE 0530. Für nicht nach VDE 0530 angegebene Werte gilt eine Toleranz von +/-10%.

Bei Bestückung mit einem Wellendichtring an der Abtriebswelle ist aufgrund von Reibungsverlusten ein geringfügig niedrigeres Drehmoment zu erwarten.

Die in der Tabelle und den Leistungskurven angegebenen technischen Daten beziehen sich auf eine Gleichstromspannungsversorgung mit einem zulässigen Oberwellenanteil von bis zu 5%.

Die Daten gelten nur für den Einsatz in einer Umgebungstemperatur von 0°C bis 40°C. Dieser Bereich darf weder unter- noch überschritten werden, da sonst die Gefahr einer bleibenden Magnetschwächung besteht.

Techn. Änderungen vorbehalten

Kern GmbH  
Antriebstechnik

Gutenbergstraße 11  
88046 Friedrichshafen

Tel.: (+49) 07541-5016-0  
Fax.: (+49) 07541-5016-28