

Technische Daten

Typ	Type	Type		GM 68K	GM68 M	GM 68 L
Nennleistung (S1-Betr.)	Power rated (S1)	Puissance nominale (S1)	W	100	130	170
Nennspannung	Rated voltage	Tension nominale	V	48	48	48
Nenn Drehmoment	Rated torque	Couple nominale	Nm	0.33	0.42	0.54
Spitzendrehmoment	Peak torque	Couple cretre	Nm	0.99	1.26	1.62
Nenn Drehzahl	Rated speed	Vitesse nominale	min ⁻¹	3000	3000	3000
Max. Drehzahl	Max. speed	Vitesse maxi	min ⁻¹	4000	4000	4000
Nennstrom	Rated current	Courant nominale	A	3.0	4.3	5.4
Spitzenstrom	Peak current	Courant maxi	A	9.0	12.9	16.2
Spannungskonstante	Voltage constant	Constante de tension	V/1000min ⁻¹	13.7	13.1	13.4
Drehmomentkonstante	Torque constant	Constante de couple	Nm/A	0.11	0.1046	0.1129
Elektr. Zeitkonstante	Electr. time constant	Const. de temps electr.	ms	2.9	2.56	2.9
Mech. Zeitkonstante	Mech. time constant	Const. de temps mec.	ms	20.4	18.0	13.5
Therm. Zeitkonstante	Therm. time constant	Const. de temps therm.	min	16	20	24
Ankerträgheitsmoment	Rotor inertia moment	Inertie rotor	Kgm ² x10 ⁻³	0.073	0.091	0.11
Ankerinduktivität	Armature inductance	Inducatance rotor	mH	9.7	7.05	4.4
Ankerwiderstand	Armature resistance	Resistance rotor	Ohm	3.17	1.74	1.26
Anschlusswiderstand	Connection resistance	Resistance aux bornes	Ohm	3.4	2.0	1.49
Bremsspannung	Brake rated voltage	Frein tension nominale	VDC	24	24	24
Bremsmoment	Brake tourque	Frane couple de mainteine	Nm	0.75	0.75	0.75
Gewicht ohne Bremse	Weight without brake	Poidds sains frein	Kg	1.7	2.0	2.4
Gewicht mit Bremse	Weight with brake	Poidds avec frein	Kg	1.9	2.2	2.6

Maßbild

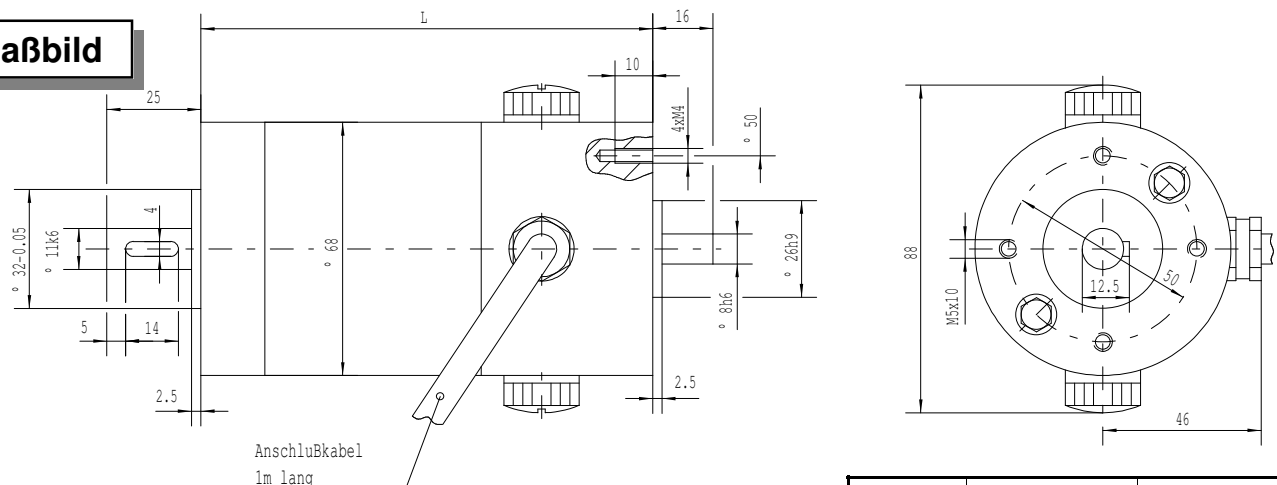

Anschlußkabel
1m lang

Spannungsversorgung und Ansteuerung
der Bremse mittels separatem Anschlusskabel.

	L ohne Bremse	L mit Bremse
GM 68 K	130	173.5
GM 68 M	150	193.5
GM 68 L	165	208.5

Kern GmbH
Antriebstechnik

Gutenbergstraße 11
88046 Friedrichshafen

Tel.: (+49) 07541-5016-0
Fax.: (+49) 07541-5016-28

Drehzahl-Drehmoment Kennlinien

GM 68 K

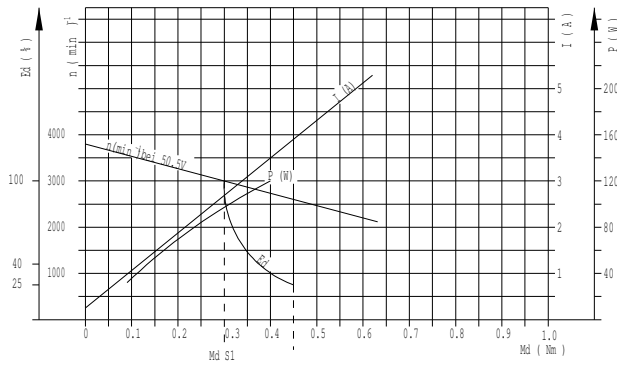

GM 68 M

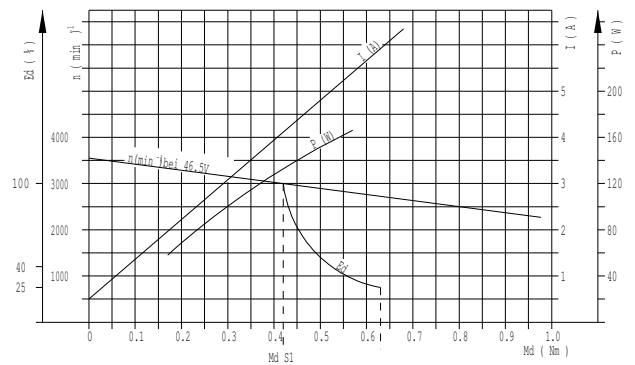

GM 68 L

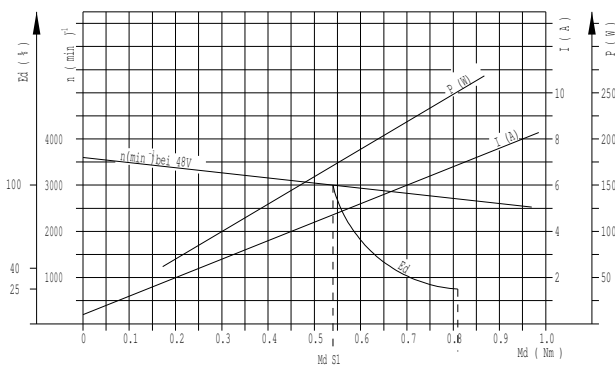

Bemerkung

Toleranzen nach VDE 0530. Für nicht nach VDE 0530 angegebene Werte gilt eine Toleranz von +/-10%.

Bei der Ausführung Schutzart IP54 ist aufgrund von Reibungsverlusten, wegen des Einbaus von Wellendichtringen, ein geringfügig niedrigeres Drehmoment zu erwarten.

Die in der Tabelle und den Leistungskurven angegebenen technischen Daten beziehen sich auf eine Gleichstromspannungsversorgung mit einem zulässigen Oberwellenanteil von bis zu 5%.

Die Daten gelten nur für den Einsatz in einer Umgebungstemperatur von 0 °C bis 40 °C. Dieser Bereich darf weder unter- noch überschritten werden, da sonst die Gefahr einer bleibenden Magnetschwächung besteht.

Techn. Änderungen vorbehalten

Kern GmbH
Antriebstechnik

Gutenbergstraße 11
88046 Friedrichshafen

Tel.: (+49) 07541-5016-0
Fax.: (+49) 07541-5016-28