

## Maßbild Typ 0/1 MH

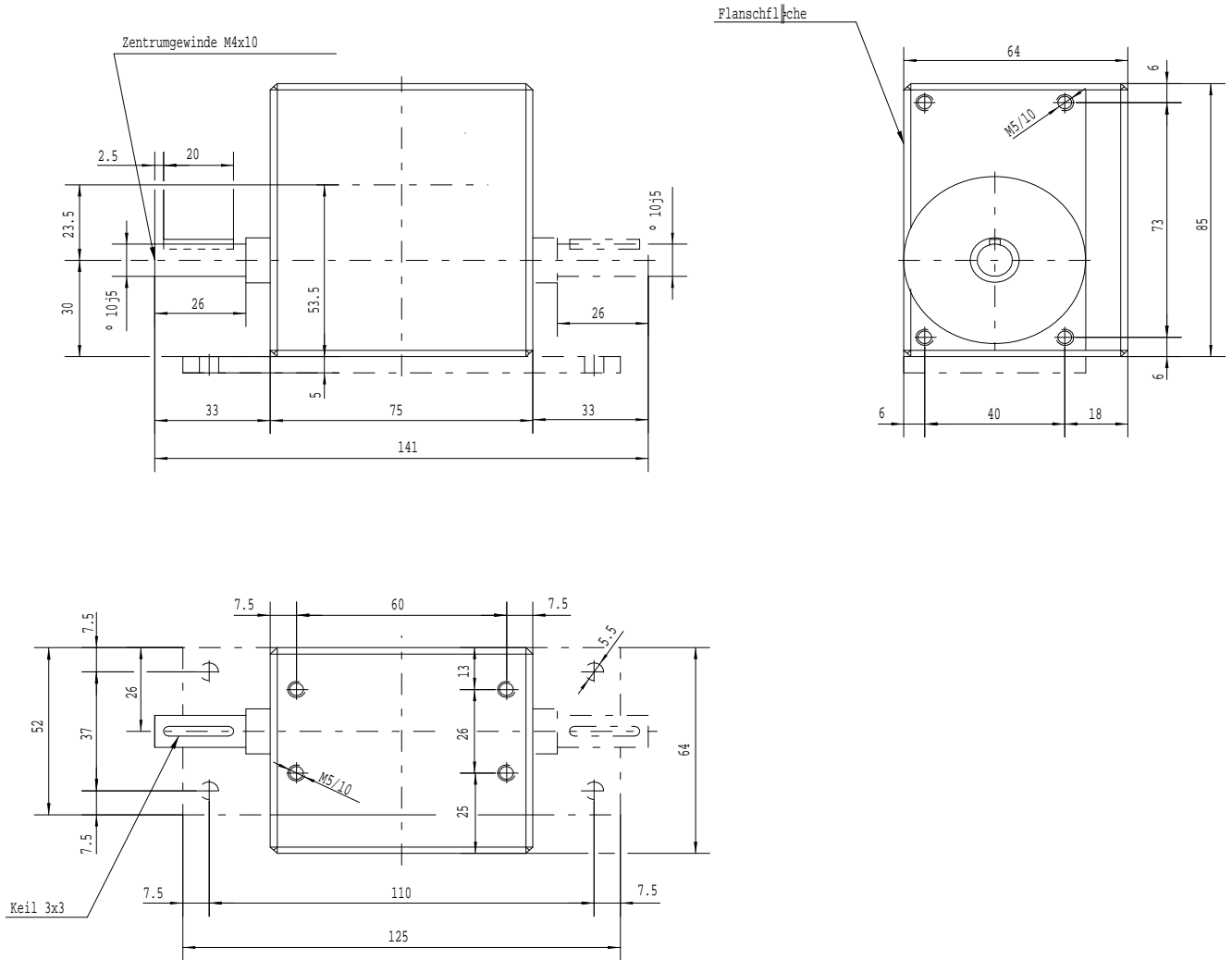

### Anmerkung:

Die obige Maßskizze bezieht sich auf das Getriebe Typ 0/1 MH. Bei Verwendung der Typen 1/1, 2/1 und 3/1 MH bitten wir, bezüglich der Maße, um Rücksprache

Technische Änderungen vorbehalten

## Maßbild Typ 0/1 MG

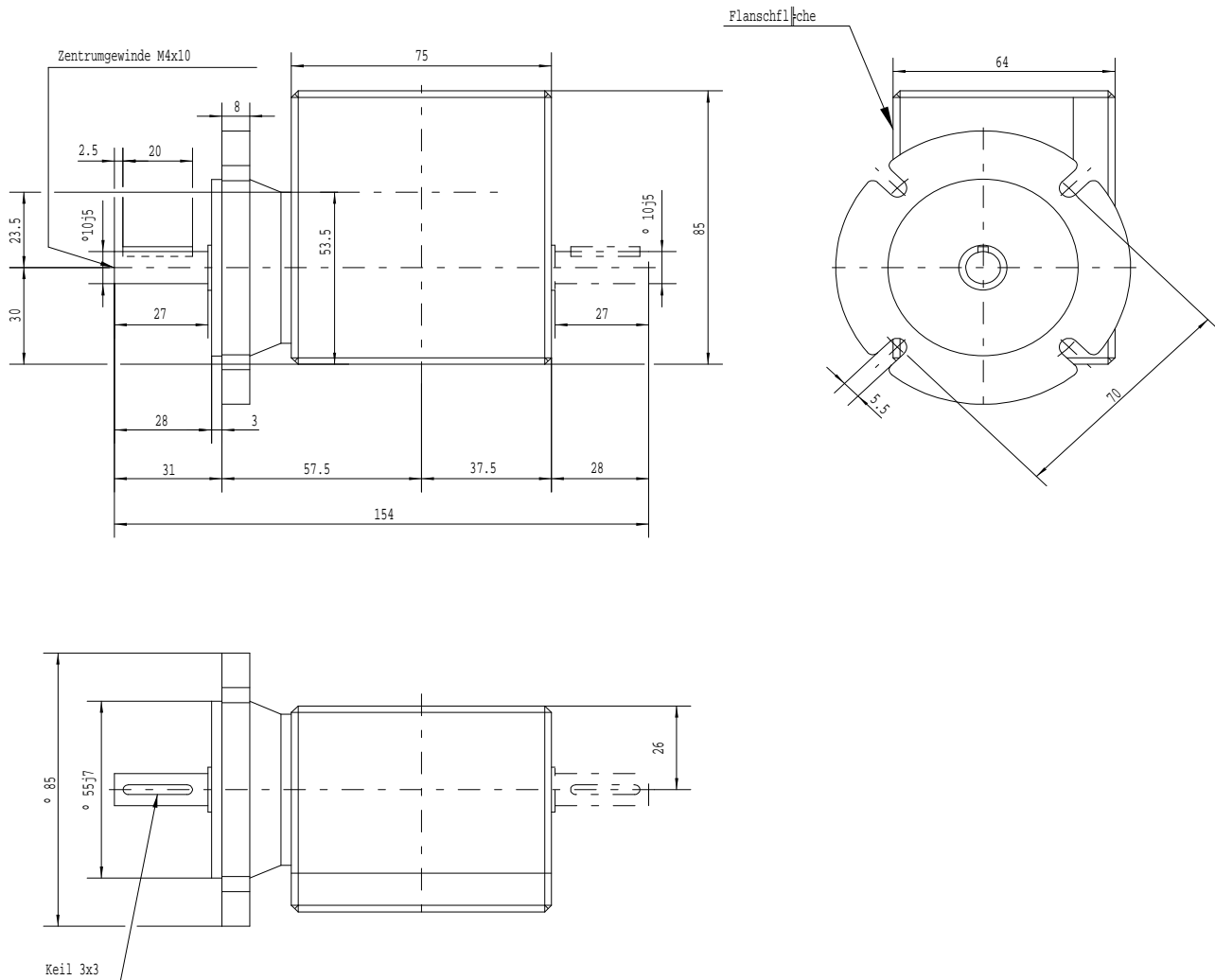

### Anmerkung:

Die obige Maßskizze bezieht sich auf das Getriebe Typ 0/1 MG. Bei Verwendung der Typen 1/1, 2/1 und 3/1 MG bitten wir bezüglich der Maße um Rücksprache

Technische Änderungen vorbehalten